

新商品開発、地方の物産振興、外食事業者の商品化支援、そして買物弱者対策など  
小売市場、社会課題解決にも貢献し、成長・拡大を続ける通販食品市場

第16回

# 通販食品

## 展示商談会

The 16th Multimedia & Mail Order Food Trade Show



通販食品市場は無限の可能性

通販食品市場のパートナーを見つけよう

日本で唯一の  
通販食品市場を  
対象とした  
展示商談会

2026年

10月28日[水] ▶ 29日[木]

10:30 ~ 17:00

10:30 ~ 16:30

[ 会場: 東京交通会館 12階 ]

通販  
バイヤーと  
つながる  
予約商談会

「通販食品展示商談会」実行委員会

# 第16回 通販食品 展示商談会

The 16th Multimedia & Mail Order Food Trade Show

通販サイト、ギフトカタログ、冠婚葬祭の返礼品、ゴルフコンペ景品、保険業の法人ギフト  
会員向けギフト、テレビ・ラジオ・新聞通販、ふるさと納税、越境EC、などなど  
拡大を続ける通販食品業界での新たな販路を



## 開催概要

- ▶ 催事名 : 第16回「通販食品展示商談会」
- ▶ 主催 : 「通販食品展示商談会」実行委員会
- ▶ 会場 : 東京交通会館 12階
- ▶ 会期 : 2026年10月28日(水)~29日(木)
- ▶ 募集小間 : 150小間(予定)
- ▶ 来場者数 : 5,500名(目標)
- ▶ 交通案内 : JR線 有楽町駅[京橋口・中央口(銀座側)] 徒歩1分  
有楽町線 有楽町駅D8出口 徒歩1分  
銀座一丁目2番出口 徒歩1分

## 出展料金

- ▶ 通常小間  
小間(W2.0m×D1.5m)  
**150,000円(税別)**  
※背面パネル、社名板  
共同キッチン利用料金含む
- ▶ 特別小間  
1小間(W1.0m×D1.5m)  
**75,000円(税別)**  
※背面パネル、社名板  
共同キッチン利用料金含む
- ▶ パッケージサービス  
**45,000円(税別)**  
※サポートスタッフ1名  
※テーブル1台  
※貴名受け1個
- ※ レンタルサービス  
ブース装飾を彩る備品のレンタルも  
多数ご用意しておりますので、  
気軽にお問い合わせください

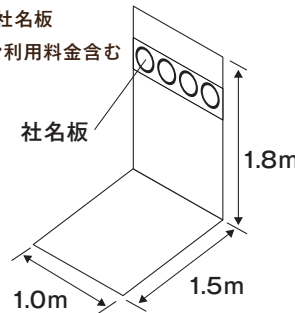
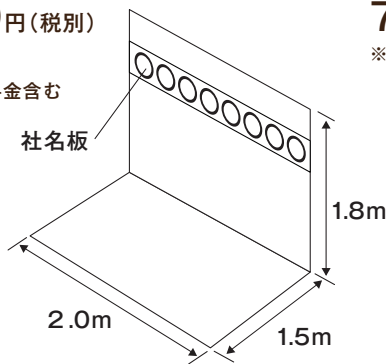

## 出展者データ ※参考：第15回「通販食品展示商談会」出展者アンケートより

- ▶ ブースへの来場者数  
平均：143名  
最高：430名
- ▶ 名刺交換枚数  
平均：89枚  
最高：430枚
- ▶ 商談・引き合い件数  
平均：13件  
最高：52件
- ▶ 出展者の声  
・「成約に直結できるバイヤーが多くいたと感じた」  
・「質の高いバイヤーと、決裁者が多いと感じた」  
・「名刺交換や資料請求など商売につながる方との出会いが多かった」  
・「普段では会えない方との商談ができ前向きな内容が多く話せた」  
・「多くの方に来てもらうことが出来、新規顧客と名刺交換ができた」  
・「新たな販路開拓ができそう」  
・「過去出していた展示会で一番問い合わせがあった」  
・「新しい業種の引き合いなどがあった」

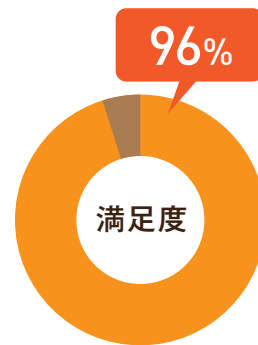

※一部紹介

## お申込み・お問い合わせ

- (通常小間・特別小間)で出展したい  検討したい  来場したい

貴社名

部署 / 役職

氏名

住所 〒

TEL

E-MAIL

取扱食品をお知らせください。

出展申し込み、お問い合わせはホームページにて受付中 ▶

[通販食品展示商談会] 事務局 / エグジビションテクノロジーズ 株式会社  
〒107-0062 東京都港区南青山 1-1-1 新青山ビル西館 8階  
TEL : 03-5775-2855 E-MAIL : tsuhan@exhibitiontech.com

通販食品展示商談会

Q検索

<https://www.tsuhanexpo.com>

Webからの申請が難しい方は、事務局までお気軽にお問い合わせください。

